

# 唐山三友远达纤维有限公司

2023年度

## 温室气体排放核查报告



唐山三友远达纤维有限公司  
2023年度温室气体排放核查报告

报告编号: SYYD-2023-001

报告日期: 2023年12月31日

报告编制: 张三

报告审核: 李四

企业(或者其他经济组织)名称	唐山三友远达纤维有限公司	地址	唐山市南堡开发区希望路 四西(唐山三友硅业公司西)
联系人	孙英强	联系电话(email)	0315-8333161
企业电子邮箱			

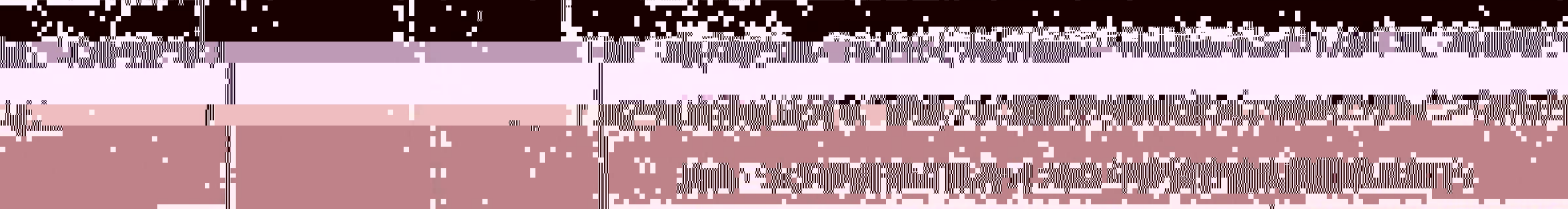
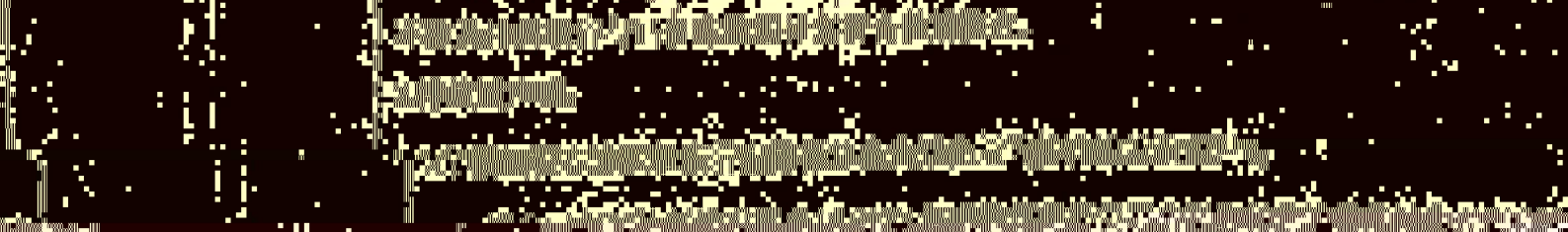
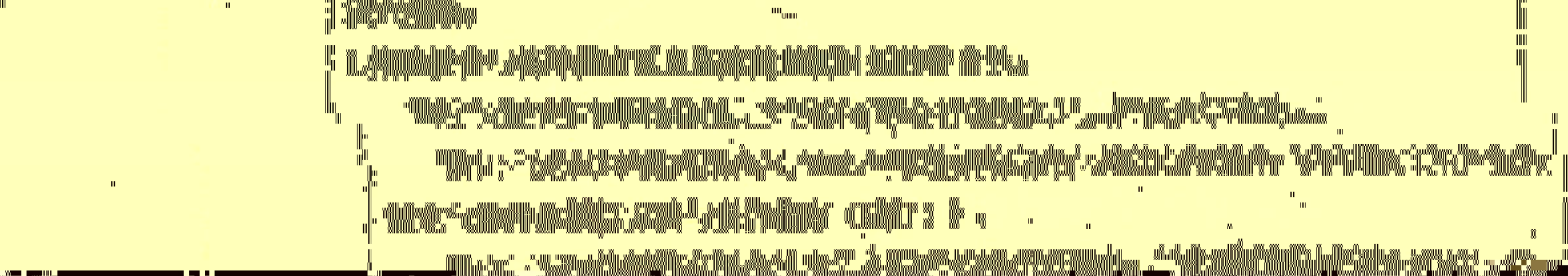
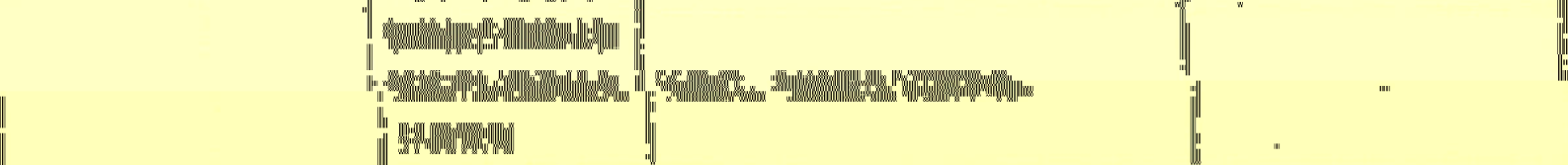
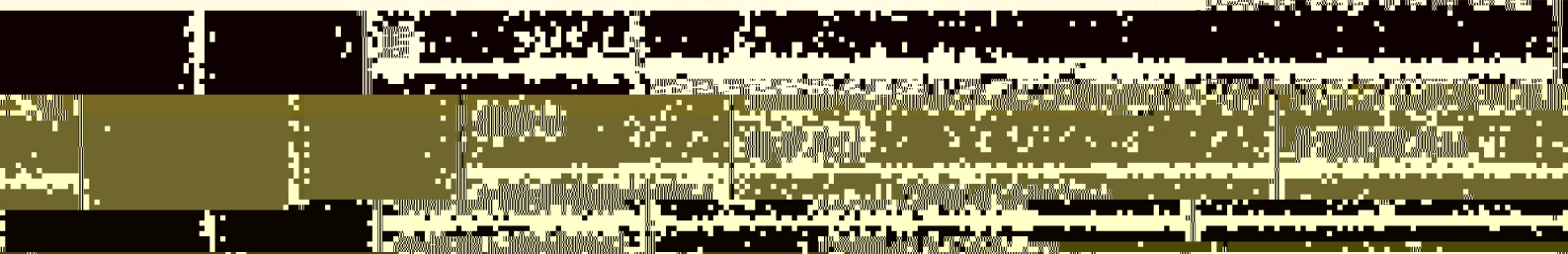

源类别	排放量 (t)	排放量 (tCO <sub>2</sub> e)
化石燃料燃烧 CO <sub>2</sub> 排放量	717.81	717.81
工业生产过程 CO <sub>2</sub> 排放量	0	0
工业生产过程 N <sub>2</sub> O 排放	0	0
CO <sub>2</sub> 回收利用量	0	0
企业净购入电力热力消费引起的 CO <sub>2</sub> 排放	1389427.53	1389427.53
	不包括净购入电力热力消费引起的	

排放

2.2 按照补充程序表填报的一氧化碳排放量核算过程

1. 核算范围：核算范围包括公司所属的唐山三友远纺纤维有限公司。

2. 核算方法：核算方法采用物料衡算法。

3. 核算过程：核算过程按照《企业温室气体排放核算与报告要求 第 1 部分：发电企业》（GB 32150-2015）和《企业温室气体排放核算与报告要求 第 2 部分：钢铁企业》（GB 32151-2015）进行。

4. 核算结果：核算结果为 1389427.53 tCO<sub>2</sub>e。

5. 核算说明：核算说明详见附件。

6. 核算结论：核算结论为合格。

7. 核算日期：核算日期为 2022 年 12 月 31 日。

8. 核算人员：核算人员为张三。

9. 核算审核：核算审核为李四。

10. 核算备注：核算备注为无。

---





---

	010-64833601	1 2 3 4 5	
	010-64833601	1 2 3	
	010-64833601		

2023 3 18

2023

3 18

---

2023 3 20



---

- 
- 
- 
- 
- 
- 
- 
- 
- 
- 

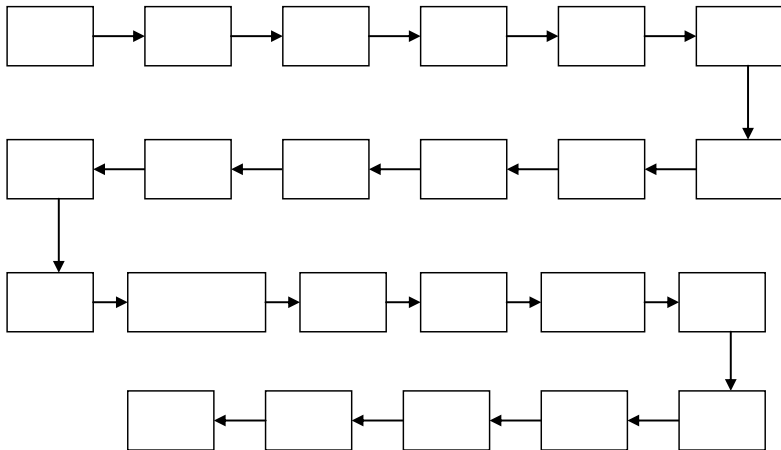

		( )	( )	(%)	(%)	( )	( )	(%)	(%)	( )	( )	(%)	(%)
1						74	74	100	100	16	16	100	100
2		32	32	100	100	69	69	100	100				
3						65	65	100	100				

GB17167-2006

<b>2022</b>		
1	54663.33	52544
2	43174.91	43105
3	64013.70	63556
4	56351.52	58545
5	65493.26	70198
6	63052.31	72244
7	65764.49	76457
8	43799.65	49857
9	33217.57	38992
10	45723.50	51663
11	59004.88	63541
12	42540.60	45619
	636799.73	686321

### 3.1.4

---

+

+

+













	tCO <sub>2</sub> /MWh	tCO <sub>2</sub> /MWh
	(2022	0.5810tCO <sub>2</sub> /MWh

	tCO <sub>2</sub> /GJ	tCO <sub>2</sub> /GJ

---

	MWh	MWh	MWh	CO <sub>2</sub> tCO <sub>2</sub> /MWh	tCO <sub>2</sub>
	A	-	-	B	C= B
	t			CO <sub>2</sub> tCO <sub>2</sub> /GJ	tCO <sub>2</sub>

---





